



FERRI srl - Via C.Govoni, 30 - 44030 Tamara (FE) Italy  
Tel. +39-0532.866866 - Fax +39-0532.866851  
<http://www.ferrisrl.it>  
e-mail: [ferrisrl@ferrisrl.it](mailto:ferrisrl@ferrisrl.it)

# TM

DECEPUGLIATRICI IDRAULICHE  
HYDRAULIC FLAIL-HEDGER MOWERS  
HYDRAULISCHER BOSCHUNGMAHER  
DEBROUSSAILLEUSES HYDRAULIQUES  
DESBROZADORA

CATALOGO DELLE PARTI DI RICAMBIO  
SPARE PARTS CATALOGUE  
ERSATZTEILKATALOG  
CATALOGUE DE PIECES DETACHEES  
CATALOGO DEL LAS PIEZAS DE RECAMBIO

<b>TM46</b>	Serien. Serial no. Seriennr. N. série Nùm. serie	<b>01</b>
-------------	--	-----------

<b>TM56</b>	Serien. Serial no. Seriennr. N. série Nùm. serie	<b>01</b>
-------------	--	-----------

**INDICE DELLE TAVOLE - INDEX OF PIECES - TABELLENINHALTSVIERZEICHNIS  
INDEX DES PANNEAUX - INDICE DE LAS TABLAS**

**TM46 - 01**

**TM56 - 01**

**A047**

*Telaio · Frame · Rahmen · Chassis · Bastidor*

**B076**

*Bracci · Arms · Arme · Bras · Brazos*

**C230**

*Impianto idraulico alimentazione · Feeding hydraulic system · Hydraulikanlage der versorgung · Installation hydraulique d'alimentation · Equipo hidraulico alimentacion*

**C231**

*Impianto idraulico servizi · Hydraulic installation to attachments · Hydraulikanlange fur ausrustungen · Installation hydraulique aux outils · Instalacion hidraulica equipos*

**C232**

*Comandi idraulici · Distributors · Steervergerate · Distributeurs · Distribuidores*

**C233**

*Comandi idraulici · Distributors · Steervergerate · Distributeurs · Distribuidores*

**D018**

*Martinetto · Jack · Zylinder · Vérin · Gato*

**D068**

*Martinetto · Jack · Zylinder · Vérin · Gato*

**D069**

*Martinetto · Jack · Zylinder · Vérin · Gato*

**G003**

*Moltiplicatore · Gear box · Getriebe · Multiplicateur · Multiplicador*

**M065**

*Sospensione 1° braccio · 1st arm suspension · Aufhangung 1.ausleger · Suspension 1 er bras · Suspension 1° brazo*

**M066**

*Scambiatore di calore · Heat exchanger · Warmeaustauscher · Echangeur de chaleur · Intercambiador de calor*

INDICE FIGURATIVO - PICTURE INDEX - ABBILDUNGSVERZEICHNIS  
INDEX FIGURATIF - INDICE FIGURATIVO

TM46 - 01

TM56 - 01

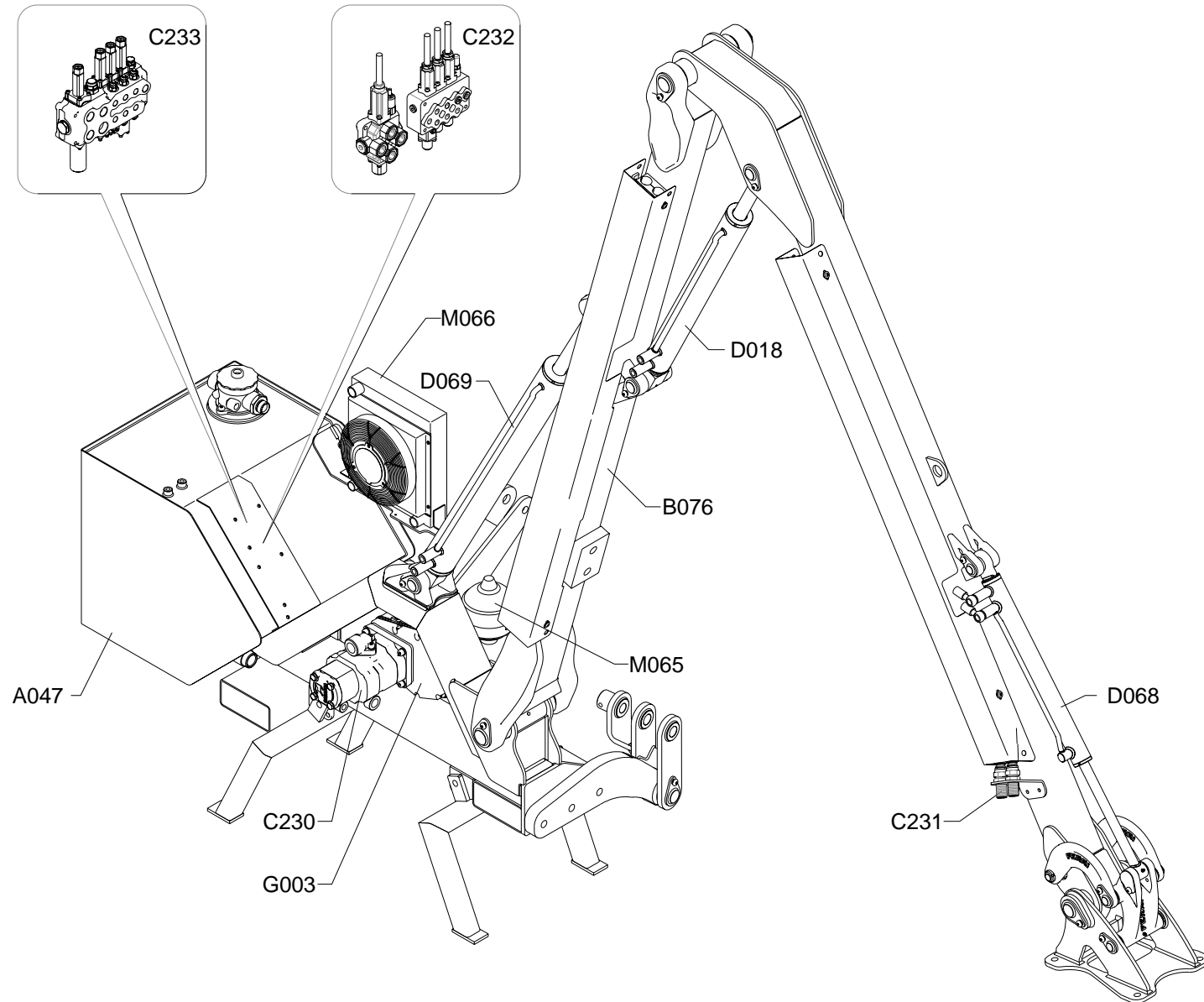

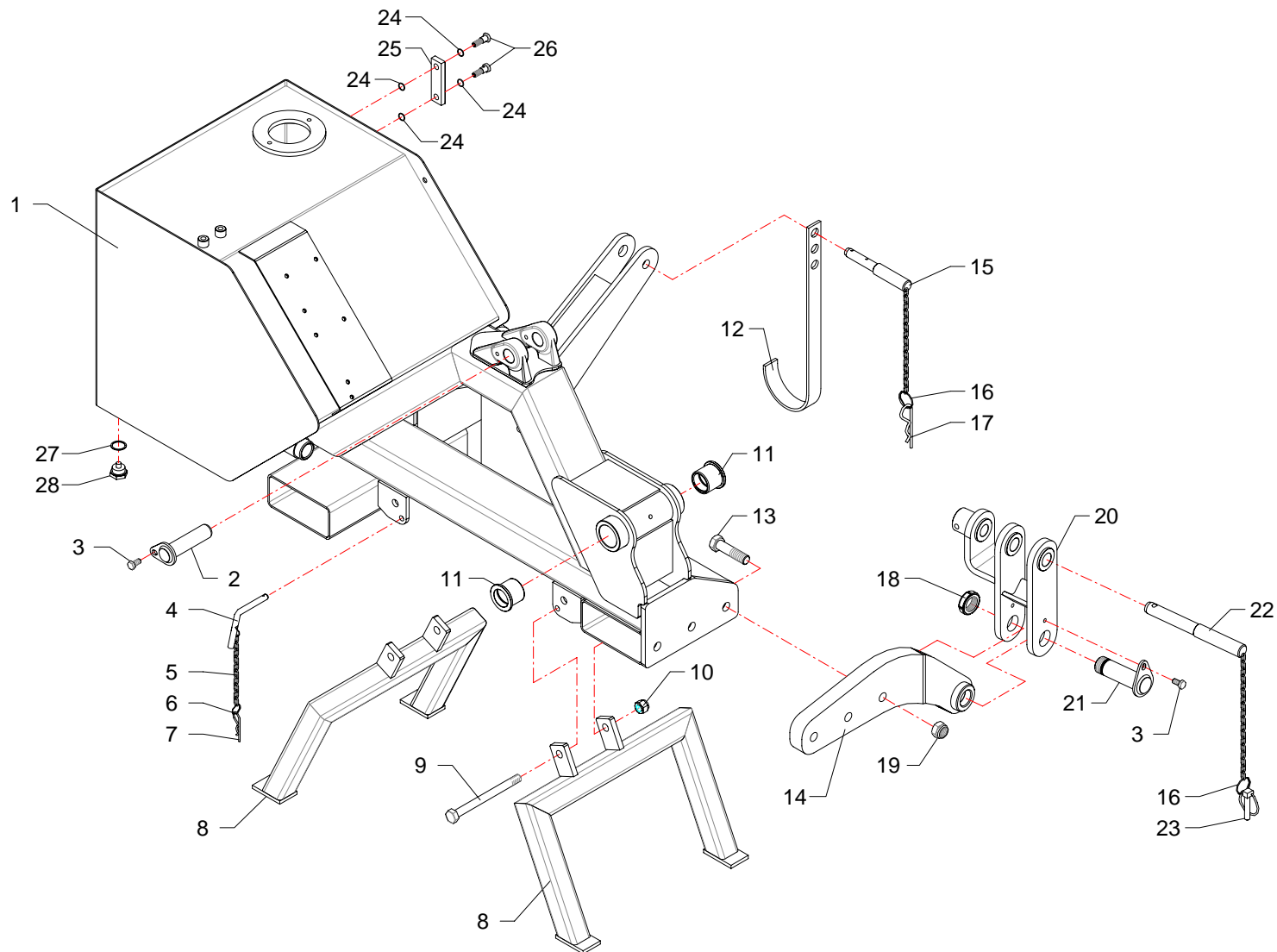

RIF	CODE	Qnt			Denominazione-Denomination-Bezeichnung-Denomination-Denominacion
		TM46 [o1]	TM56 [o1]		
1	TM45010400	1	1		Telaio · Frame · Rahmen · Chassis · Bastidor
2	TKV65110100	1	1		Perno · Pin · Zapfen · Goujon · Perno
3	0342004Z	2	2		Vite · Bolt · Schraube · Vis · Tornillo
4	10018	2	2		Perno · Pin · Zapfen · Goujon · Perno
5	2301117	2	2		Catena · Chain · Kette · Chaîne · Banda
6	2301074	4	4		Anello · Ring · Ring · Bague · Anillo
7	0340022	2	2		Copiglia · Split pin · Splint · Goupille · Pasador
8	TM45040100	2	2		Piede · Pad · Fuss · Pied · Pie
9	0304024Z	2	2		Vite · Bolt · Schraube · Vis · Tornillo
10	0310004	2	2		Dado · Nut · Mutter · Erou · Tuerca
11	1001017	2	2		Boccola · Bushing · Buchse · Bague · Casquillo
12	F27070400	1	1		Supporto · Bracket · Halterung · Support · Soporte
13	0305024Z	3	3		Vite · Bolt · Schraube · Vis · Tornillo
14	TM45070500	1	1		Attacco · Linkage · Anschluss · Attelage · Ataque
15	F16110500	1	1		Spina · Pin · Stift · Goupille · Pasador hendido
16	2301115	3	3		Anello · Ring · Ring · Bague · Anillo
17	0340020	1	1		Copiglia · Split pin · Splint · Goupille · Pasador
18	0363005	1	1		Ghiera · Locknut · Sicherungsring · Erou freine · Arandela
19	0359006	3	3		Dado · Nut · Mutter · Erou · Tuerca
20	TM56090100	1	1		Biella · Connecting rod · Pleuel · Bielle · Biela
21	TM56110600	1	1		Perno · Pin · Zapfen · Goujon · Perno
22	TM45110100	2	2		Spina · Pin · Stift · Goupille · Pasador hendido
23	0340019	2	2		Copiglia · Split pin · Splint · Goupille · Pasador
24	0418037	4	4		Guarnizione · Gasket · Dichtung · Joint · Empaquetadura
25	0418003	1	1		Spia livello · Level indicator · Pegel controllampe · Indicator niveau · Indicator de nivel
26	0418038	2	2		Vite cava · Hollow Screw · Hohlschraube · Vis creuse · Tornillo hueco
27	0436003	1	1		Rondella · Washer · Scheibe · Rondelle · Arandela
28	0418033	1	1		Tappo · Cap · Stopfen · Buchon · Tapon

I GB D F E

Telaio · Frame · Rahmen · Chassis · Bastidor

**FERRI**

**A047**

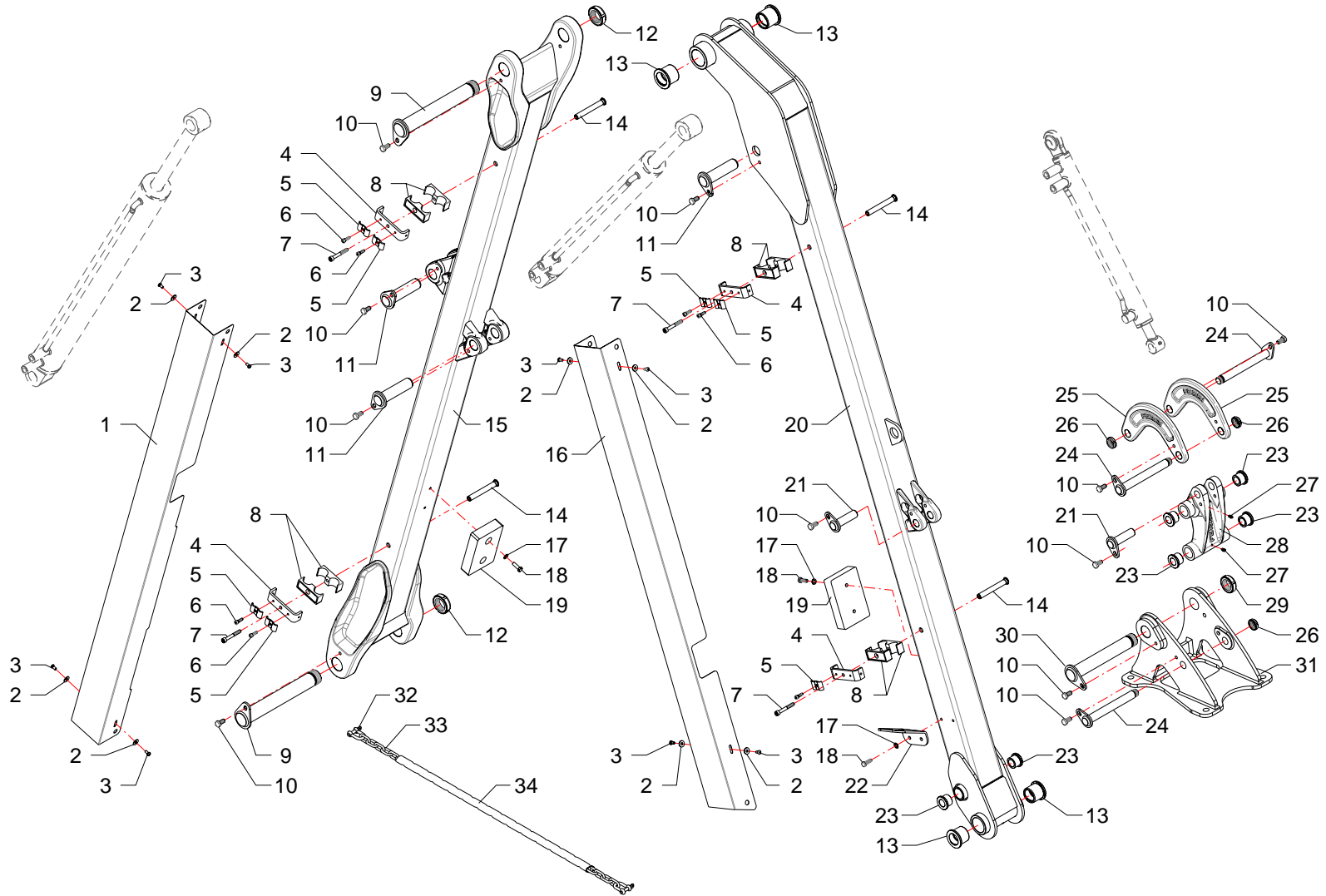

RIF	CODE	Qty				Denominazione-Denomination-Bezeichnung-Denomination-Denominacion
		TM46 [o1]	TM56 [o1]			
1	TM45170500	1				Protezione · Guard · Schutz · Protection · Proteccion
1	TM56170100		1			Protezione · Guard · Schutz · Protection · Proteccion
2	0349006Z	8	8			Rondella · Washer · Scheibe · Rondelle · Arandela
3	0365003Z	8	8			Vite · Bolt · Schraube · Vis · Tornillo
4	TP48290100	4	4			Staffa · Clamp · Pratzte · Etrier · Brida
5	TP48290200	7	7			Fermatubi · Pipe clamp · Rohrschelle · Serre tuyaux · Sujeta tubos
6	0316006Z	7	7			Vite · Bolt · Schraube · Vis · Tornillo
7	0317013Z	4	4			Vite · Bolt · Schraube · Vis · Tornillo
8	0414013	4	4			Collare · Anchor pipe · Schlauchschelle · Plate fixe tube · Brida
9	TM56110100	2	2			Perno · Pin · Zapfen · Goujon · Perno
10	0342004Z	11	11			Vite · Bolt · Schraube · Vis · Tornillo
11	TKV65110100	3	3			Perno · Pin · Zapfen · Goujon · Perno
12	0363006	2	2			Ghiera · Locknut · Sicherungsring · Ecrou freine · Arandela
13	1001017	4	4			Boccola · Bushing · Buchse · Bague · Casquillo
14	TM56290100	4	4			Colonna · Column · Saeule · Colonne · Columna
15	TM45210500	1				Braccio · Arm · Arm · Bras · Brazo
15	TM56210100		1			Braccio · Arm · Arm · Bras · Brazo
16	TM45170600	1				Protezione · Guard · Schutz · Protection · Proteccion
16	TM56170200		1			Protezione · Guard · Schutz · Protection · Proteccion
17	0322002Z	6	6			Rondella · Washer · Scheibe · Rondelle · Arandela
18	0347007Z	6	6			Vite · Bolt · Schraube · Vis · Tornillo
19	2301007	2	2			Tampone · Pad · Stopfen · Tampon · Tapon
20	TM45210600	1				Braccio · Arm · Arm · Bras · Brazo
20	TM56210200		1			Braccio · Arm · Arm · Bras · Brazo
21	TM56110400	2	2			Perno · Pin · Zapfen · Goujon · Perno
22	TP48290300	1	1			Supporto · Bracket · Halterung · Support · Soporte
23	1004001	6	6			Boccola · Bushing · Buchse · Bague · Casquillo
24	TM56110300	3	3			Perno · Pin · Zapfen · Goujon · Perno
25	TM56200100	2	2			Leva · Lever · Hebel · Levier · Palanca
26	0363007	3	3			Ghiera · Locknut · Sicherungsring · Ecrou freine · Arandela
27	0337001	2	2			Ingrassatore · Grease nipple · Schmiernippel · Graisseur · Engrasador
28	TM56200200	1	1			Puntone · Strut · Druckstab · Etai · Puntal
29	0363005	1	1			Ghiera · Locknut · Sicherungsring · Ecrou freine · Arandela
30	TM56110200	1	1			Perno · Pin · Zapfen · Goujon · Perno
31	TM56070100	1	1			Attacco · Linkage · Anschluss · Attelage · Ataque

I GB D F E

Bracci · Arms · Arme · Bras · Brazos

**FERRI**

**B076**

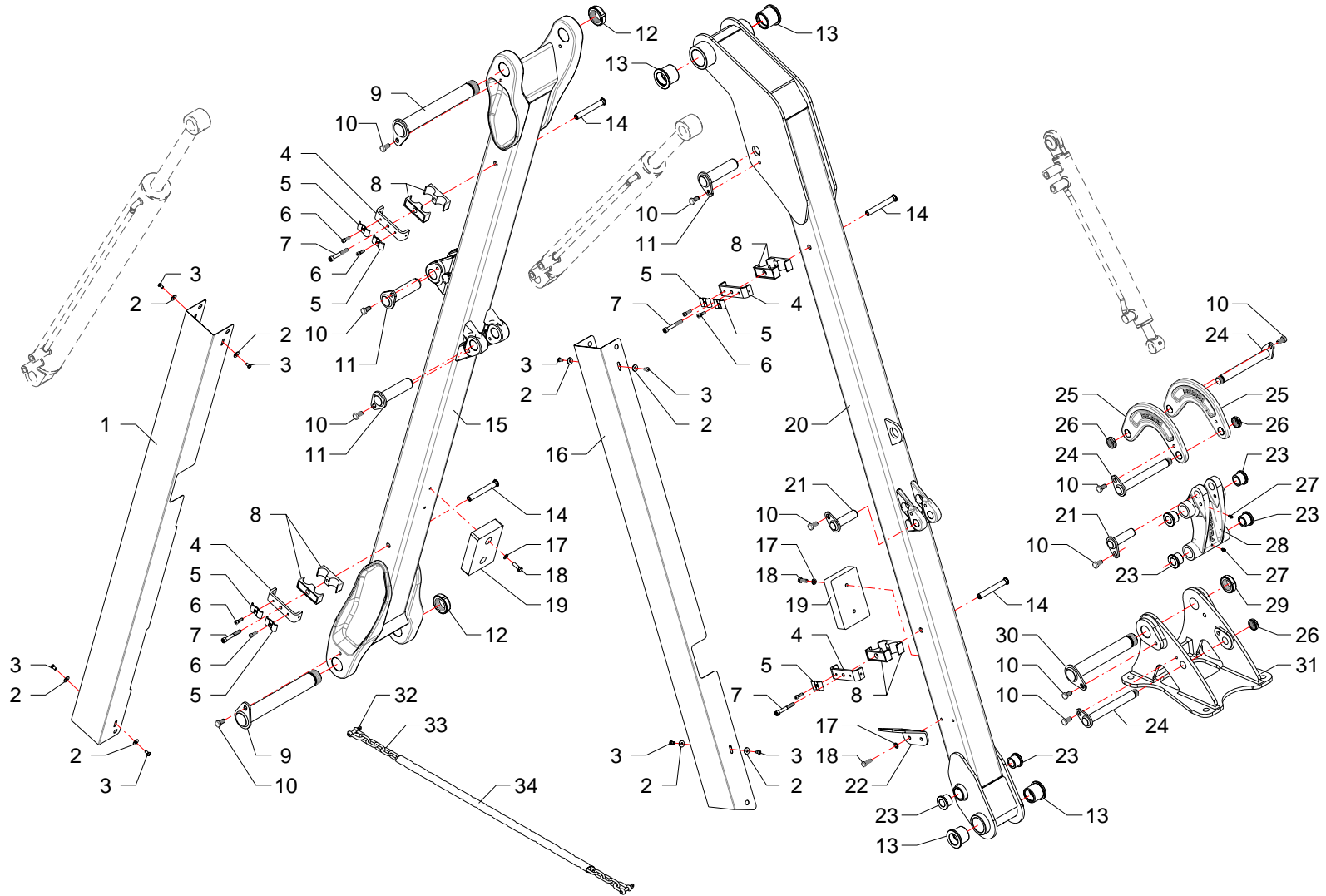



RIF	CODE	Qnt			Denominazione-Denomination-Bezeichnung-Denomination-Denominacion
		TM46 [01]	TM56 [01]		
32	0356004	2	2		Grillo · Shackles · Schäkel · Manilles · Grillete
33	TD36230200	1	1		Catena · Chain · Kette · Chaine · Banda
34	2301290	1	1		Protezione · Guard · Schutz · Protection · Proteccion

I GB D F E

Bracci · Arms · Arme · Bras · Brazos

**FERRI**

**B076**

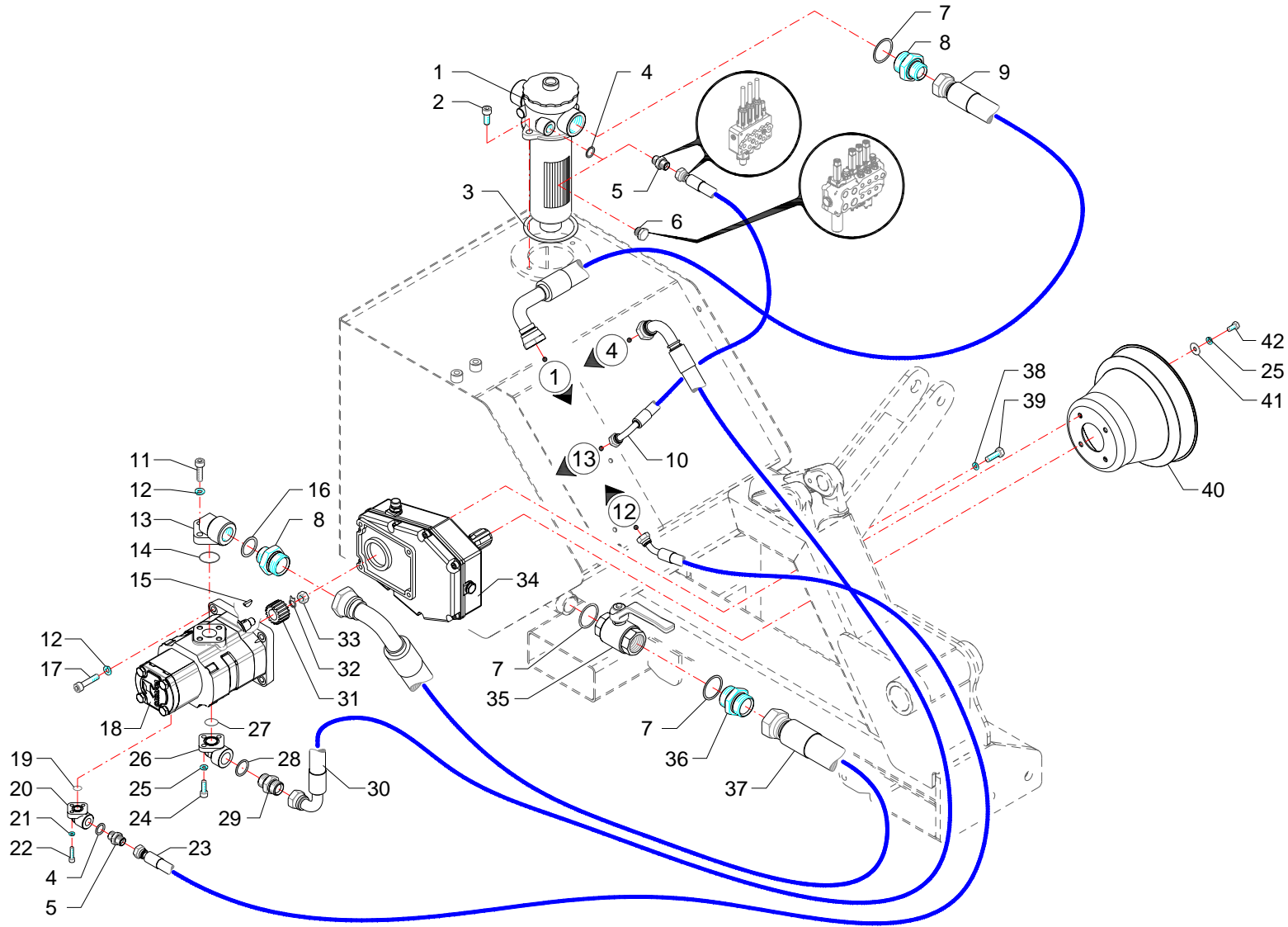

RIF	CODE	Qty				Denominazione-Denomination-Bezeichnung-Denomination-Denominacion
		TM46 [o1]	TM56 [o1]			
1	0413034	1	1			Filtro · Filter · Filter · Filtre · Filtro
2	0318005Z	2	2			Vite · Bolt · Schraube · Vis · Tornillo
3	0413036	1	1			Guarnizione · Gasket · Dichtung · Joint · Empaquetadura
4	0408003	2	2			Rondella · Washer · Scheibe · Rondelle · Arandela
5	0402003	2	2			Nipplo · Nipple · Nippel · Niplo · Niple
6	0429001	1	1			Tappo · Cap · Stopfen · Buchon · Tapon
7	0436001	3	3			Rondella · Washer · Scheibe · Rondelle · Arandela
8	0401011	2	2			Riduzione · Nipple · Nippel · Adapteur · Reduccion
9	0515010	1	1			Tube · Pipe · Schlauch · Tuyau · Tubo
10	0502144	1	1			Tube · Pipe · Schlauch · Tuyau · Tubo
11	0318008Z	3	3			Vite · Bolt · Schraube · Vis · Tornillo
12	0322003Z	7	7			Rondella · Washer · Scheibe · Rondelle · Arandela
13	1304007	1	1			Flangia · Flange · Flansch · Flasque · Brida
14	OR3125	1	1			Guarnizione · Gasket · Dichtung · Joint · Empaquetadura
15	0350002	1	1			Chiavetta · Key · Keil · Clavette · Lengueta
16	0408007	1	1			Rondella · Washer · Scheibe · Rondelle · Arandela
17	0318009Z	4	4			Vite · Bolt · Schraube · Vis · Tornillo
18	1501066	1	1			Pompa · Pump · Pompe · Bombe · Bomba
19	OR119	1	1			Guarnizione · Gasket · Dichtung · Joint · Empaquetadura
20	1304002	1	1			Flangia · Flange · Flansch · Flasque · Brida
21	0322001Z	3	3			Rondella · Washer · Scheibe · Rondelle · Arandela
22	0316006Z	3	3			Vite · Bolt · Schraube · Vis · Tornillo
23	0502146	1	1			Tube · Pipe · Schlauch · Tuyau · Tubo
24	0317006Z	3	3			Vite · Bolt · Schraube · Vis · Tornillo
25	0322002Z	7	7			Rondella · Washer · Scheibe · Rondelle · Arandela
26	1304006	1	1			Flangia · Flange · Flansch · Flasque · Brida
27	OR132	1	1			Guarnizione · Gasket · Dichtung · Joint · Empaquetadura
28	0408006	1	1			Rondella · Washer · Scheibe · Rondelle · Arandela
29	0402006	1	1			Nipplo · Nipple · Nippel · Niplo · Niple
30	0504109	1	1			Tube · Pipe · Schlauch · Tuyau · Tubo
31	1302003	1	1			Mozzo · Hub · Nabe · Manchon · Cubo
32	0352001	1	1			Rondella · Washer · Scheibe · Rondelle · Arandela
33	0309015	1	1			Dado · Nut · Mutter · Ecrou · Tuerca
34	1401015	1	1			Moltiplicatore · Gear box · Getriebe · Multiplicateur · Multiplicador
35	0409002	1	1			Rubinetto · Cock · Schlusshanduentil · Robinet · Valvula de compuerta

I GB D F E

Impianto idraulico alimentazione · Feeding hydraulic system · Hydraulikanlage der versorgung · Installation hydraulique d'alimentation · Equipo hidraulico alimentacion

**FERRI**

**C230**

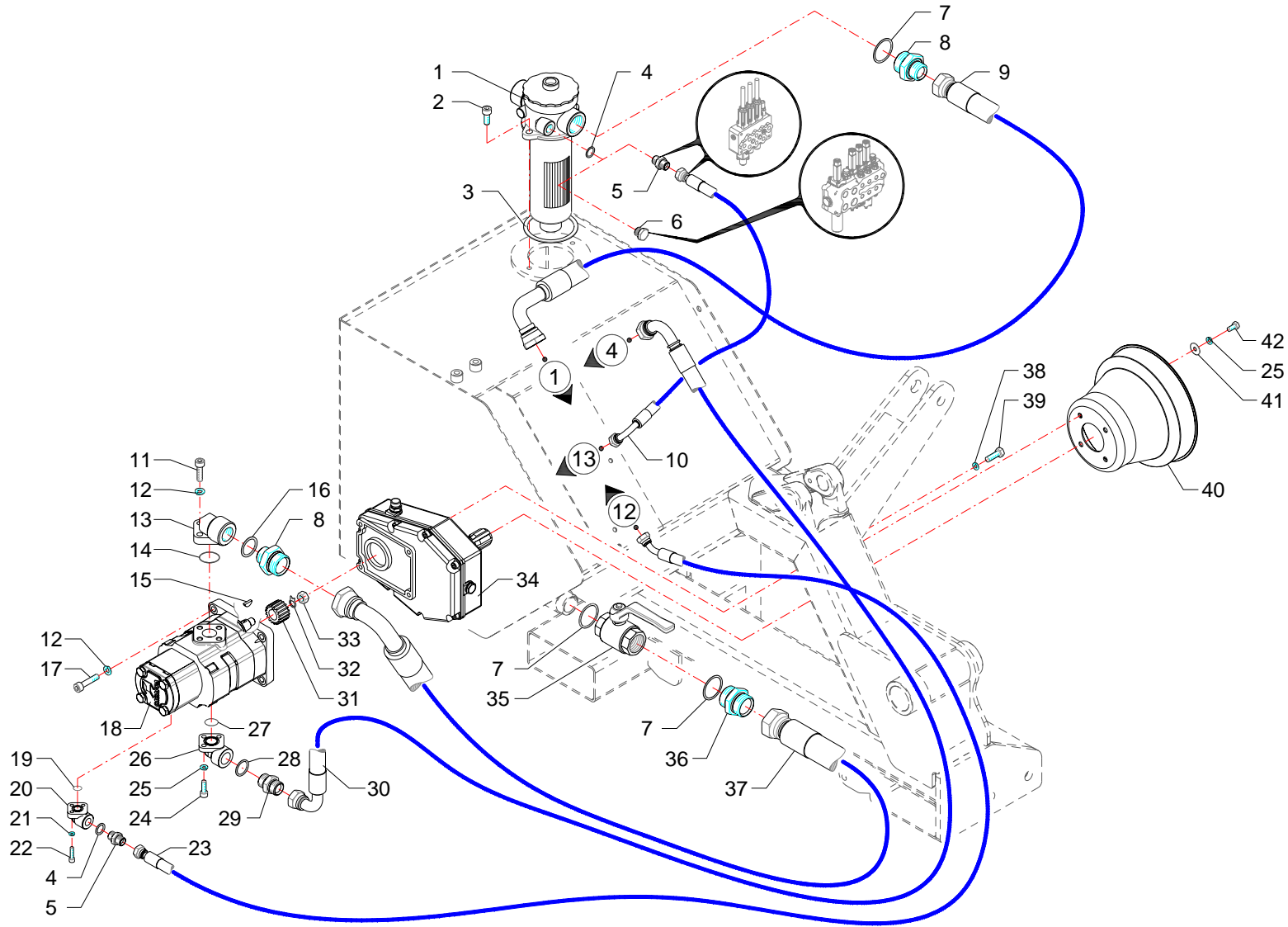

RIF	CODE	Qnt			Denominazione-Denomination-Bezeichnung-Denomination-Denominacion
		TM46 [o1]	TM56 [o1]		
36	0402008	1	1		Niplo · Nipple · Nippel · Niplo · Niple
37	0513011	1	1		Tubo · Pipe · Schlauch · Tuyau · Tubo
38	0322004Z	4	4		Rondella · Washer · Scheibe · Rondelle · Arandela
39	0343003Z	4	4		Vite · Bolt · Schraube · Vis · Tornillo
40	1701011	1	1		Cuffia · Guard · Schutz · Protecteur · Casqueta
41	0349001Z	4	4		Rondella · Washer · Scheibe · Rondelle · Arandela
42	0347005Z	4	4		Vite · Bolt · Schraube · Vis · Tornillo

I GB D F E

Impianto idraulico alimentazione · Feeding hydraulic system · Hydraulikanlage der versorgung · Installation hydraulique d'alimentation · Equipo hidraulico alimentacion

**FERRI**

**C230**

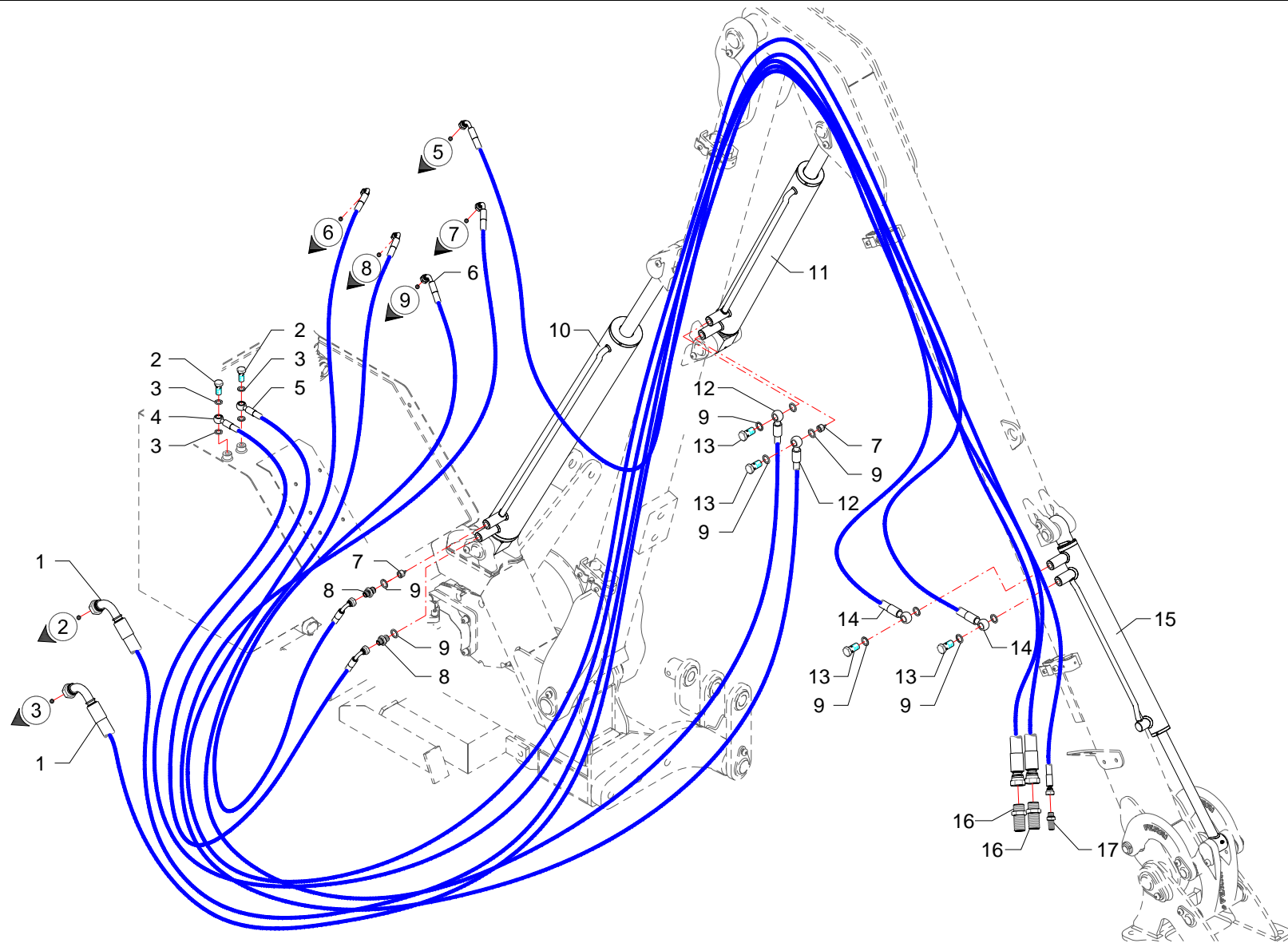

RIF	CODE	Qnt			Denominazione-Denomination-Bezeichnung-Denomination-Denominacion
		TM46 [o1]	TM56 [o1]		
1	0504115	2			Tubo · Pipe · Schlauch · Tuyau · Tubo
1	0504069		2		Tubo · Pipe · Schlauch · Tuyau · Tubo
2	0412002	2	2		Vite cava · Hollow Screw · Hohlschraube · Vis creuse · Tornillo hueco
3	0408002	4	4		Rondella · Washer · Scheibe · Rondelle · Arandela
4	0501525	1			Tubo · Pipe · Schlauch · Tuyau · Tubo
4	0501522		1		Tubo · Pipe · Schlauch · Tuyau · Tubo
5	0501521	1	1		Tubo · Pipe · Schlauch · Tuyau · Tubo
6	0501512	1	1		Tubo · Pipe · Schlauch · Tuyau · Tubo
7	0417034	2	2		Valvola · Valve · Ventil · Soupape · Válvula
8	0401003	2	2		Riduzione · Nipple · Nippel · Adapteur · Reduccion
9	0408003	10	10		Rondella · Washer · Scheibe · Rondelle · Arandela
10	27173000	1	1		Martinetto · Jack · Zylinder · Vérin · Gato
11	27121000	1	1		Martinetto · Jack · Zylinder · Vérin · Gato
12	0501503	2			Tubo · Pipe · Schlauch · Tuyau · Tubo
12	0501528		2		Tubo · Pipe · Schlauch · Tuyau · Tubo
13	0412003	4	4		Vite cava · Hollow Screw · Hohlschraube · Vis creuse · Tornillo hueco
14	0501524	2			Tubo · Pipe · Schlauch · Tuyau · Tubo
14	0501429		2		Tubo · Pipe · Schlauch · Tuyau · Tubo
15	27172000	1	1		Martinetto · Jack · Zylinder · Vérin · Gato
16	0425006	2	2		Passaparete · Fairlead · Durchgang · Passecloison · Guía pasapanel
17	0425002	1	1		Passaparete · Fairlead · Durchgang · Passecloison · Guía pasapanel

I GB D F E

Impianto idraulico servizi · Hydraulic installation to attachments · Hydraulikanlange für ausrüstungen · Installation hydraulique aux outils · Instalacion hidraulica equipos

**FERRI**

**C231**

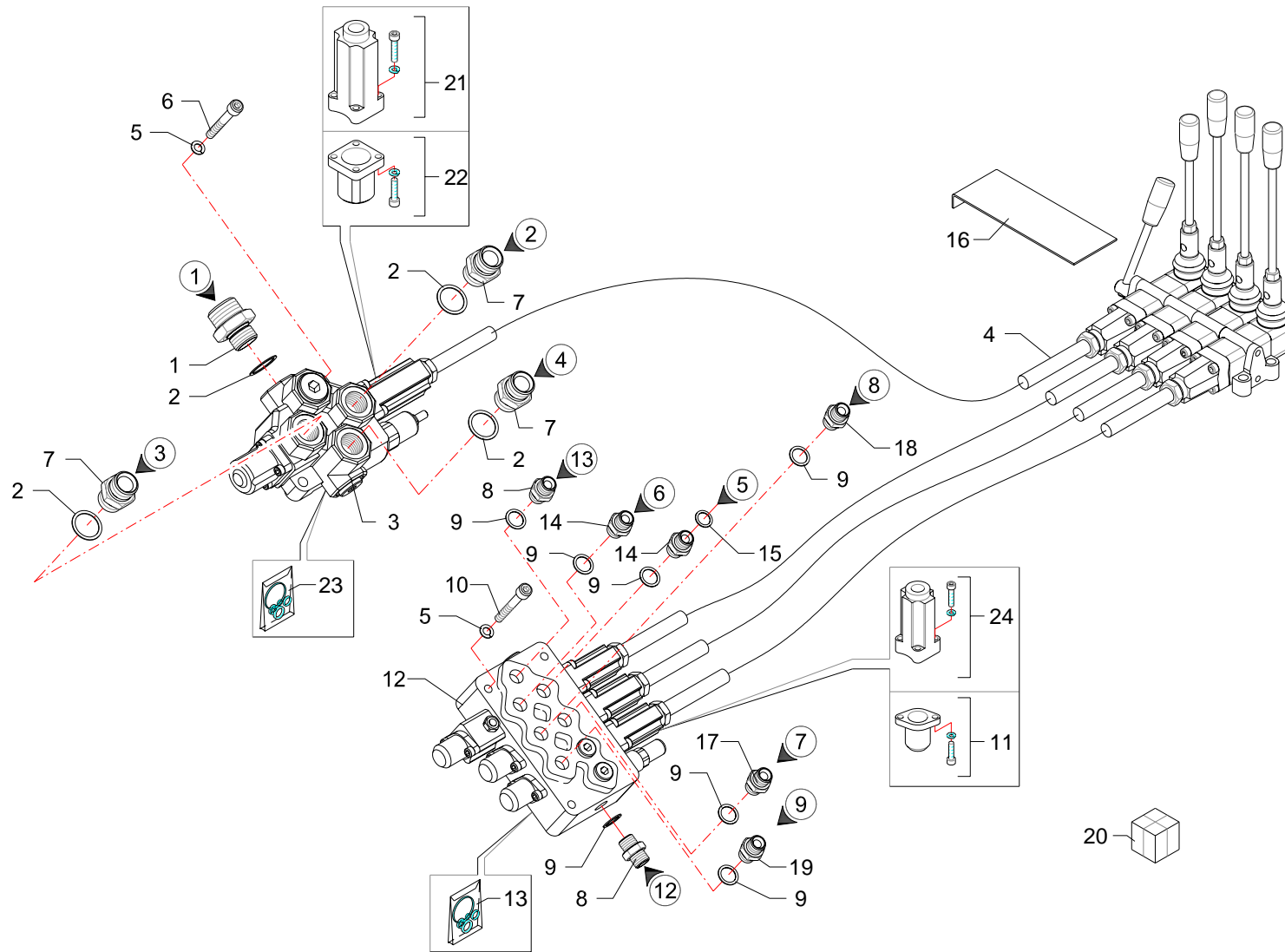



RIF	CODE	Qnt			Denominazione-Denomination-Bezeichnung-Denomination-Denominacion
		TM46 [o1]	TM56 [o1]		
					I GB D F E
1	0401009	1	1		Riduzione · Nipple · Nippel · Adapteur · Reduccion
2	0408006	4	4		Rondella · Washer · Scheibe · Rondelle · Arandela
3	1305131	1			Distributore · Control valve · Steverblock · Distributeur · Distribuidor
3	1305112	1	1		Distributore · Control valve · Steverblock · Distributeur · Distribuidor
4	1305012	4	4		Cavo · Cable · Kabel · Cable · Cable
5	031A005Z	5	5		Rondella · Washer · Scheibe · Rondelle · Arandela
6	0317009Z	2	2		Vite · Bolt · Schraube · Vis · Tornillo
7	0402006	3	3		Nipplo · Nipple · Nippel · Niplo · Niple
8	0402003	2	2		Nipplo · Nipple · Nippel · Niplo · Niple
9	0408003	7	7		Rondella · Washer · Scheibe · Rondelle · Arandela
10	0317013Z	3	3		Vite · Bolt · Schraube · Vis · Tornillo
11	5V08105000	3	3		Cappellotto · Cap · Deckel · Capuchon · Capuchon
12	1305043	1	1		Distributore · Control valve · Steverblock · Distributeur · Distribuidor
13	1305132	1	1		Kit guarnizioni · Set of gaskets · Satzdichtungen · Jeu de joints · Serie de guarniciones
14	TK5190400	2	2		Riduzione · Nipple · Nippel · Adapteur · Reduccion
15	0408002	1	1		Rondella · Washer · Scheibe · Rondelle · Arandela
16	TD36070500	1	1		Lamierino · Metal cover · Metaldeckel · Tôle mince · Lamina
17	TK5190200	1	1		Riduzione · Nipple · Nippel · Adapteur · Reduccion
18	0401003	1	1		Riduzione · Nipple · Nippel · Adapteur · Reduccion
19	TK5190300	1	1		Riduzione · Nipple · Nippel · Adapteur · Reduccion
20	1306037	1	1		Distributore · Control valve · Steverblock · Distributeur · Distribuidor
21	5TEL110005	1	1		Cappellotto · Cap · Deckel · Capuchon · Capuchon
22	5V11110000	1	1		Cappellotto · Cap · Deckel · Capuchon · Capuchon
23	1305136	1	1		Kit guarnizioni · Set of gaskets · Satzdichtungen · Jeu de joints · Serie de guarniciones
24	5TEL105005	3	3		Cappellotto · Cap · Deckel · Capuchon · Capuchon

Comandi idraulici · Distributors · Stevergerate · Distributeurs · Distribuidores

**FERRI**

**C232**

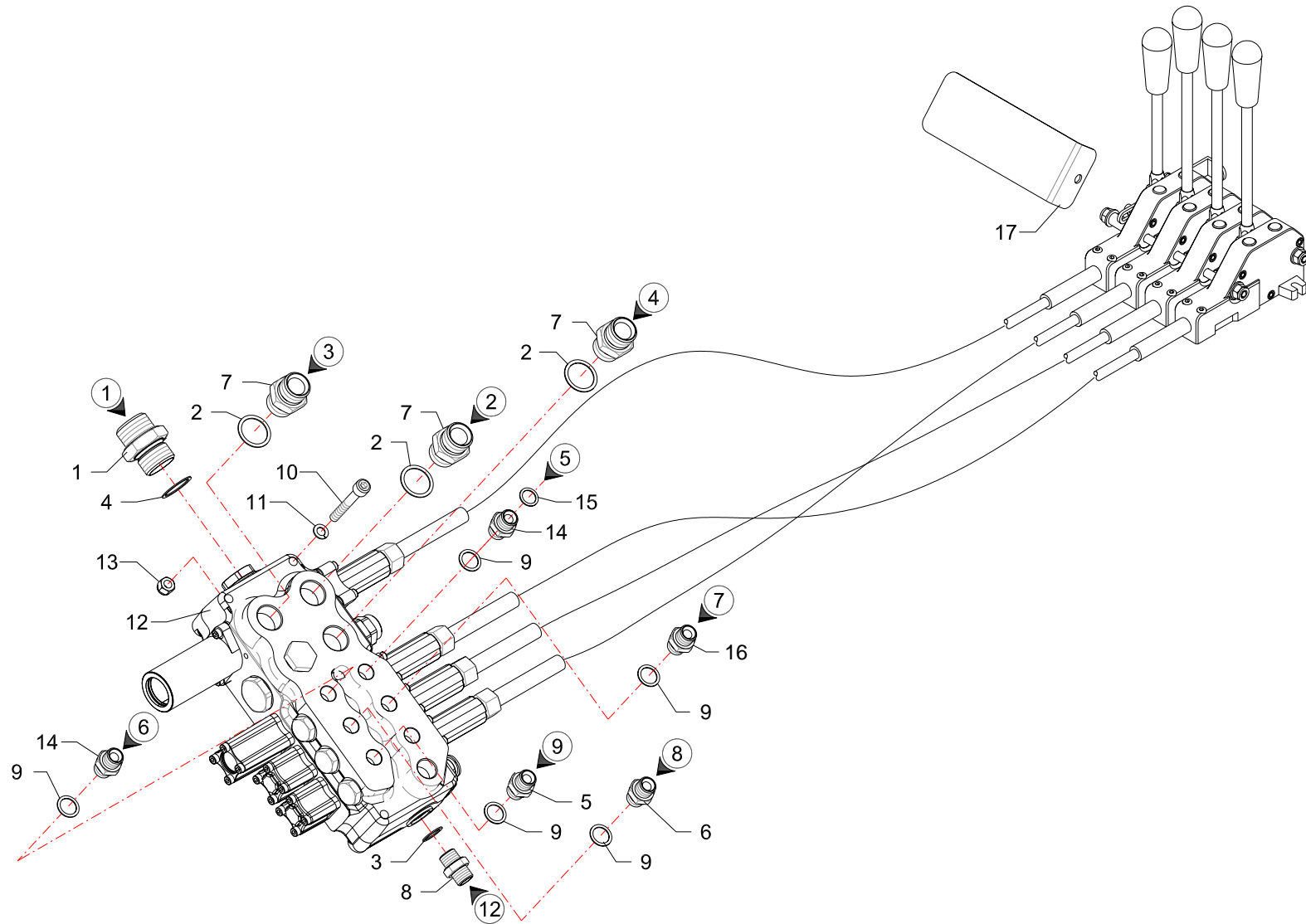

RIF	CODE	Qnt			Denominazione-Denomination-Bezeichnung-Denomination-Denominacion
		TM46 [o1]	TM56 [o1]		
1	0402007	1	1		Nipplo · Nipple · Nippel · Niplo · Niple
2	0408006	3	3		Rondella · Washer · Scheibe · Rondelle · Arandela
3	0408004	1	1		Rondella · Washer · Scheibe · Rondelle · Arandela
4	0408007	1	1		Rondella · Washer · Scheibe · Rondelle · Arandela
5	TK5190300	1	1		Riduzione · Nipple · Nippel · Adapteur · Reduccion
6	0401003	1	1		Riduzione · Nipple · Nippel · Adapteur · Reduccion
7	0402006	3	3		Nipplo · Nipple · Nippel · Niplo · Niple
8	0401004	1	1		Riduzione · Nipple · Nippel · Adapteur · Reduccion
9	0408003	5	5		Rondella · Washer · Scheibe · Rondelle · Arandela
10	0317017Z	3	3		Vite · Bolt · Schraube · Vis · Tornillo
11	031A005Z	3	3		Rondella · Washer · Scheibe · Rondelle · Arandela
12	1306053	1	1		Distributore · Control valve · Steverblock · Distributeur · Distribuidor
13	0310001	3	3		Dado · Nut · Mutter · Erou · Tuerca
14	TK5190400	2	2		Riduzione · Nipple · Nippel · Adapteur · Reduccion
15	0408002	1	1		Rondella · Washer · Scheibe · Rondelle · Arandela
16	TK5190200	1	1		Riduzione · Nipple · Nippel · Adapteur · Reduccion
17	TM56150100	1	1		Supporto · Bracket · Halterung · Support · Soporte

I GB D F E

Comandi idraulici · Distributors · Stevergerate · Distributeurs · Distribuidores

**FERRI**

**C233**

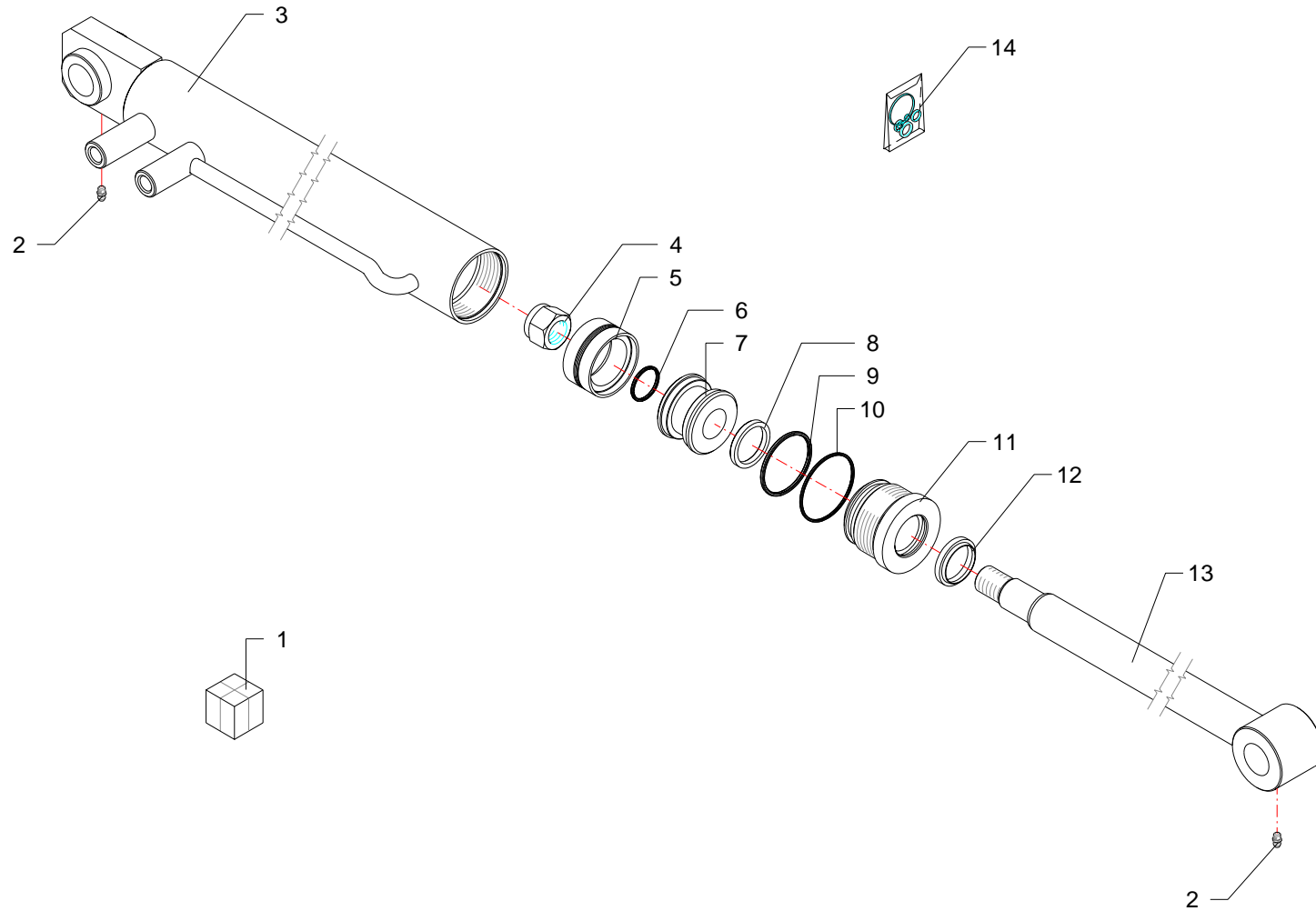

RIF	CODE	Qty				Denominazione-Denomination-Bezeichnung-Denomination-Denominacion
						
1	27121000	1				Martinetto · Jack · Zylinder · Vérin · Gato
2	0337001	2				Ingrassatore · Grease nipple · Schmiernippel · Graisseur · Engrasador
3	27121010	1				Cilindro · Cylinder · Zylinder · Cylindre · Cilindro
4	0310009	1				Dado · Nut · Mutter · Ecrou · Tuerca
5	DAS 60 44	1				Guarnizione · Gasket · Dichtung · Joint · Empaquetadura
6	OR121	1				Guarnizione · Gasket · Dichtung · Joint · Empaquetadura
7	2702003	1				Pistone · Piston · Kolben · Piston · Piston
8	TS 35 43 6	1				Guarnizione · Gasket · Dichtung · Joint · Empaquetadura
9	OR832	1				Guarnizione · Gasket · Dichtung · Joint · Empaquetadura
10	OR141	1				Guarnizione · Gasket · Dichtung · Joint · Empaquetadura
11	2702004	1				Ghiera · Locknut · Sicherungsring · Ecrou freine · Arandela
12	PW 35/1	1				Guarnizione · Gasket · Dichtung · Joint · Empaquetadura
13	27121020	1				Stelo · Stem · Stange · Tige · Asta
14	2601004	1				Kit guarnizioni · Set of gaskets · Satzdichtungen · Jeu de joints · Serie de guarniciones

Martinetto · Jack · Zylinder · Vérin · Gato

**FERRI**

**D018**

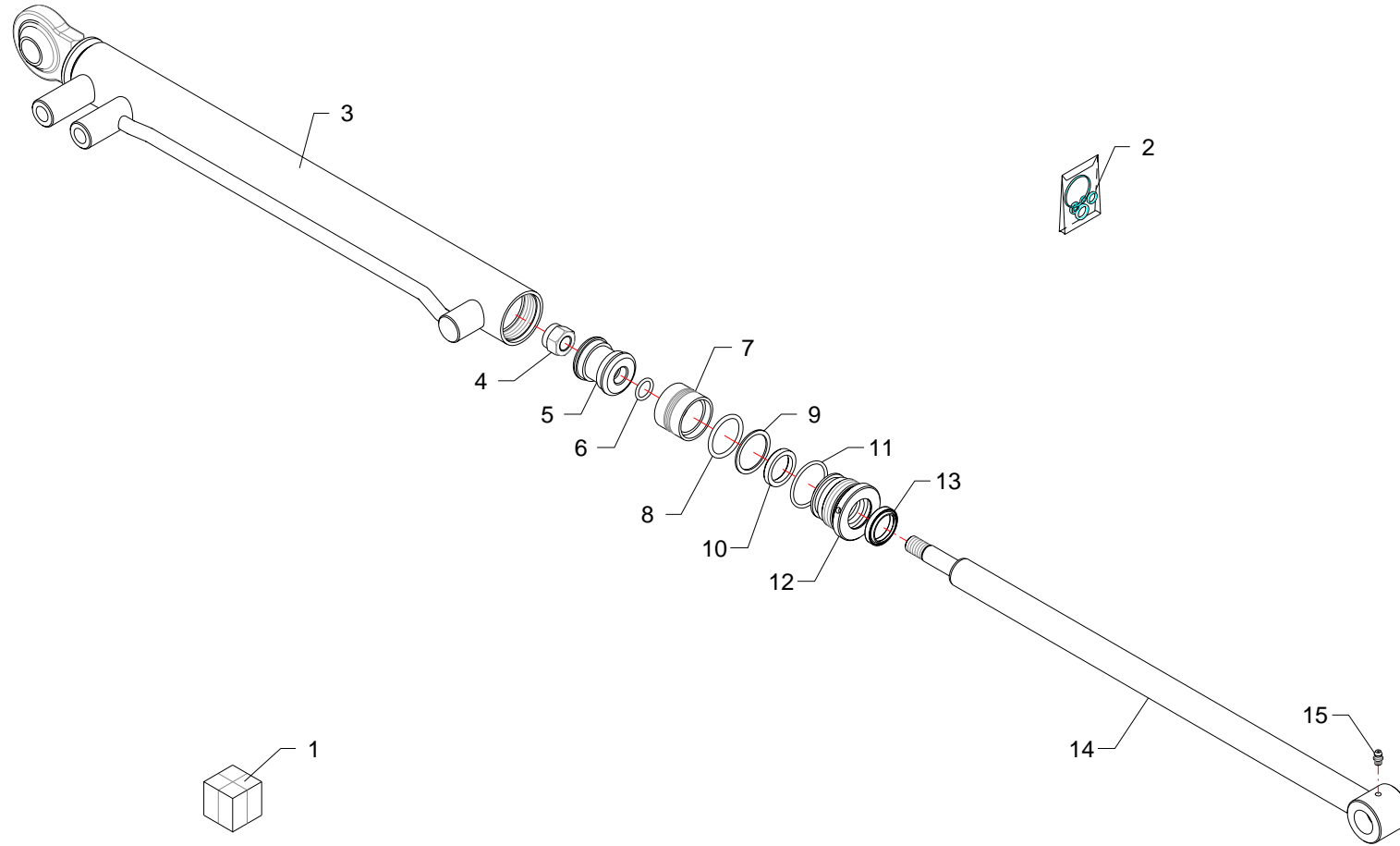

RIF	CODE	Qty				Denominazione-Denomination-Bezeichnung-Denomination-Denominacion
						<span style="border: 1px solid black; border-radius: 50%; padding: 2px;">I</span> <span style="border: 1px solid black; border-radius: 50%; padding: 2px; margin-left: 10px;">GB</span> <span style="border: 1px solid black; border-radius: 50%; padding: 2px; margin-left: 10px;">D</span> <span style="border: 1px solid black; border-radius: 50%; padding: 2px; margin-left: 10px;">F</span> <span style="border: 1px solid black; border-radius: 50%; padding: 2px; margin-left: 10px;">E</span>
1	27172000	1				Martinetto · Jack · Zylinder · Vérin · Gato
2	2604007	1				Kit guarnizioni · Set of gaskets · Satz dichtungen · Jeu de joints · Serie de guarniciones
3	27172010	1				Cilindro · Cylinder · Zylinder · Cylindre · Cilindro
4	0310024	1				Dado · Nut · Mutter · Ecou · Tuerca
5	27172030	1				Pistone · Piston · Kolben · Piston · Piston
6	OR616	1				Guarnizione · Gasket · Dichtung · Joint · Empaquetadura
7	DAS40 30	1				Guarnizione · Gasket · Dichtung · Joint · Empaquetadura
8	OR219	1				Guarnizione · Gasket · Dichtung · Joint · Empaquetadura
9	BK219	1				Anello · Ring · Ring · Bague · Anillo
10	TS25 33 5,8	1				Guarnizione · Gasket · Dichtung · Joint · Empaquetadura
11	OR128	1				Guarnizione · Gasket · Dichtung · Joint · Empaquetadura
12	27172040	1				Ghiera · Locknut · Sicherungsring · Ecou freine · Arandela
13	PW25	1				Guarnizione · Gasket · Dichtung · Joint · Empaquetadura
14	27172020	1				Stelo · Stem · Stange · Tige · Asta
15	0337001	1				Ingrassatore · Grease nipple · Schmiernippel · Graisseur · Engrasador

Martinetto · Jack · Zylinder · Vérin · Gato

**FERRI**

**D068**

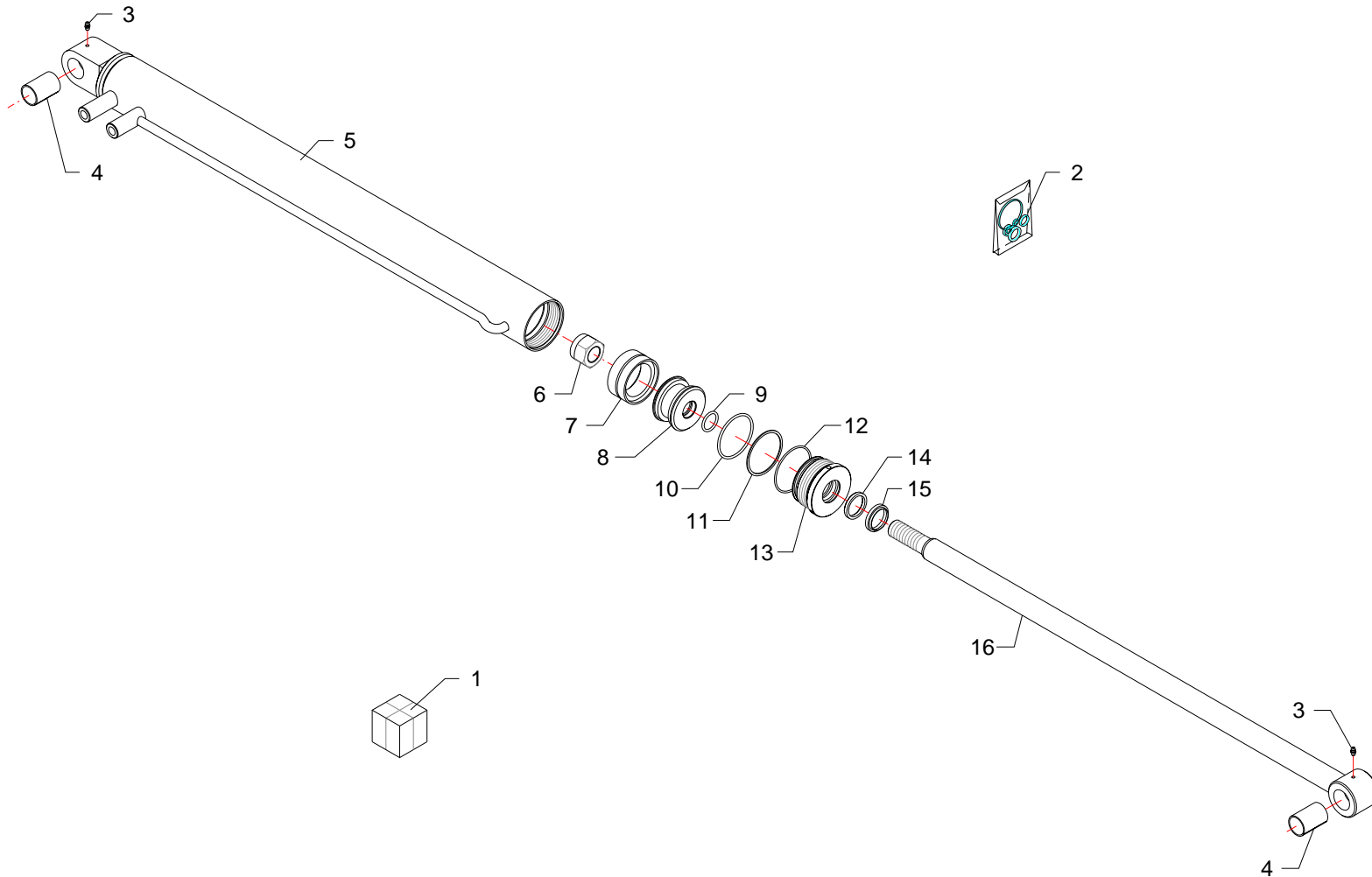



RIF	CODE	Qty				Denominazione-Denomination-Bezeichnung-Denomination-Denominacion
						I GB D F E
1	27173000	1				Martinetto · Jack · Zylinder · Vérin · Gato
2	2604002	1				Kit guarnizioni · Set of gaskets · Satz dichtungen · Jeu de joints · Serie de guarniciones
3	1007001	2				Boccola · Bushing · Buchse · Bague · Casquillo
4	0337001	2				Ingrassatore · Grease nipple · Schmiernippel · Graisseur · Engrasador
5	27173010	1				Cilindro · Cylinder · Zylinder · Cylindre · Cilindro
6	0310013	1				Dado · Nut · Mutter · Ecou · Tuerca
7	DAS 75 55	1				Guarnizione · Gasket · Dichtung · Joint · Empaquetadura
8	27105030	1				Pistone · Piston · Kolben · Piston · Piston
9	OR215	1				Guarnizione · Gasket · Dichtung · Joint · Empaquetadura
10	OR842	1				Guarnizione · Gasket · Dichtung · Joint · Empaquetadura
11	BK842	1				Anello · Ring · Ring · Bague · Anillo
12	OR150	1				Guarnizione · Gasket · Dichtung · Joint · Empaquetadura
13	27106040	1				Ghiera · Locknut · Sicherungsring · Ecou freine · Arandela
14	TS 35 43 5,8	1				Guarnizione · Gasket · Dichtung · Joint · Empaquetadura
15	PW35	1				Guarnizione · Gasket · Dichtung · Joint · Empaquetadura
16	27173020	1				Stelo · Stem · Stange · Tige · Asta

Martinetto · Jack · Zylinder · Vérin · Gato

**FERRI**

**D069**

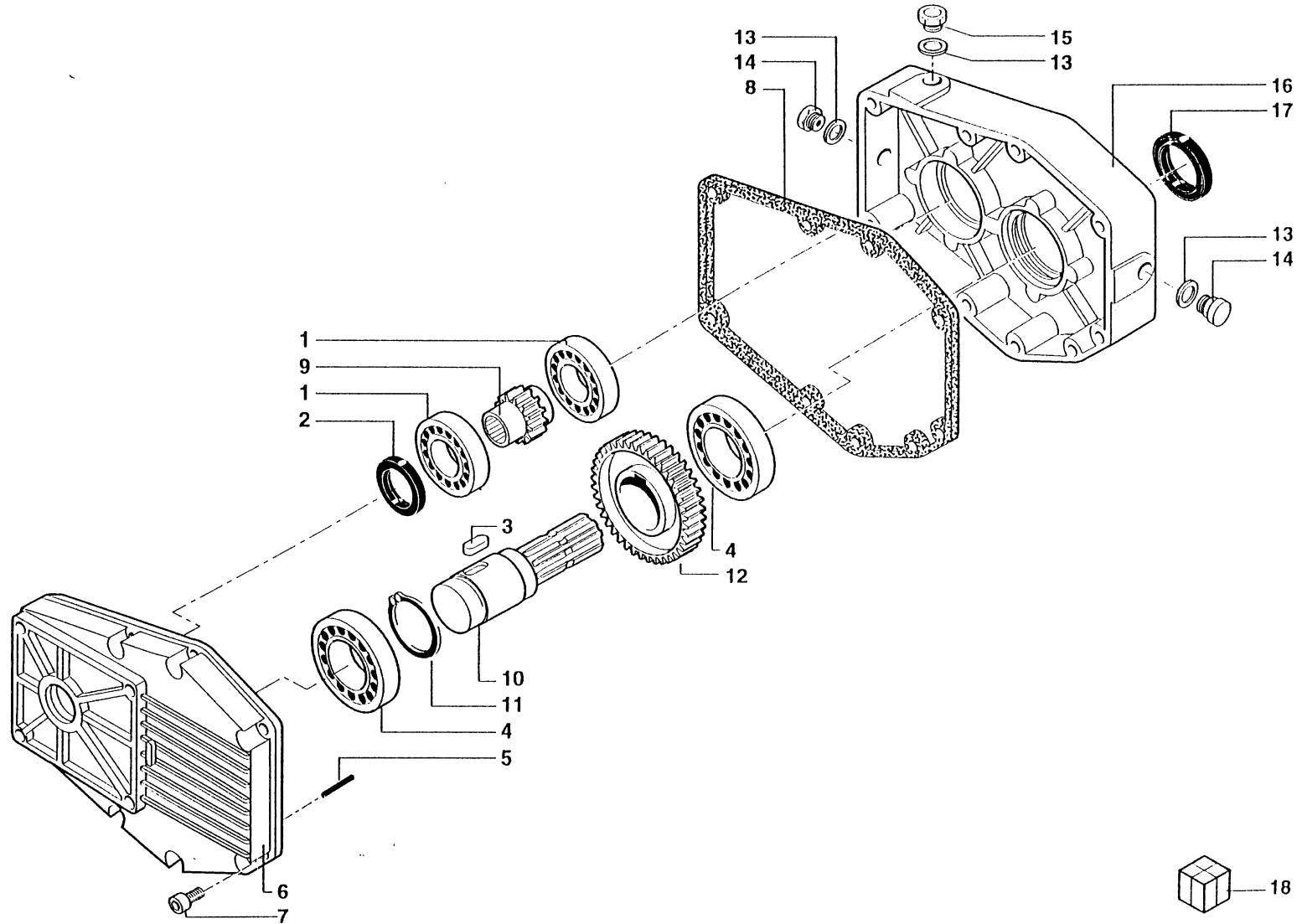

RIF	CODE	Qty				Denominazione-Denomination-Bezeichnung-Denomination-Denominacion
						<span style="border: 1px solid black; border-radius: 50%; padding: 2px;">I</span> <span style="border: 1px solid black; border-radius: 50%; padding: 2px; margin-left: 10px;">GB</span> <span style="border: 1px solid black; border-radius: 50%; padding: 2px; margin-left: 10px;">D</span> <span style="border: 1px solid black; border-radius: 50%; padding: 2px; margin-left: 10px;">F</span> <span style="border: 1px solid black; border-radius: 50%; padding: 2px; margin-left: 10px;">E</span>
1	0105052	2				Cuscinetto · Bearing · Lager · Roulement · Cojinete
2	0201046	1				Guarnizione · Gasket · Dichtung · Joint · Empaquetadura
3	43201100	1				Linguetta · Tongue · Keil · Clavette · Lengueta
4	0105033	2				Cuscinetto · Bearing · Lager · Roulement · Cojinete
5	43000300	2				Spina · Pin · Stift · Goupille · Pasador hendido
6	39025500	1				Carter · Casing · Keilriemenschutz · Enveloppe · Carter
7	40011500	8				Vite · Bolt · Schraube · Vis · Tornillo
8	39205000	1				Guarnizione · Gasket · Dichtung · Joint · Empaquetadura
9	90210003	1				Pignone · Pinion · Ritzel · Pignon · Pinon
10	34201900	1				Albero · Shaft · Welle · Arbre · Arbol
11	0324047	1				Seeger · Seeger · Seeger · Seeger · Seeger
12	35000800	1				Corona · Gear · Kegelrad · Couronne · Corona
13	39207100	3				Rondella · Washer · Scheibe · Rondelle · Arandela
14	49100500	2				Tappo spia · Indicator plug · Kontroldeckel · Bouchon indicateur · Tapon indicator
15	49101700	1				Sfiato · Breather · Entluffer · Event · Respiradero
16	39025600	1				Carter · Casing · Keilriemenschutz · Enveloppe · Carter
17	0201047	1				Guarnizione · Gasket · Dichtung · Joint · Empaquetadura
18	1401015	1				Moltiplicatore · Gear box · Getriebe · Multiplicateur · Multiplicador

Moltiplicatore · Gear box · Getriebe · Multiplicateur · Multiplicador

**FERRI**

**G003**

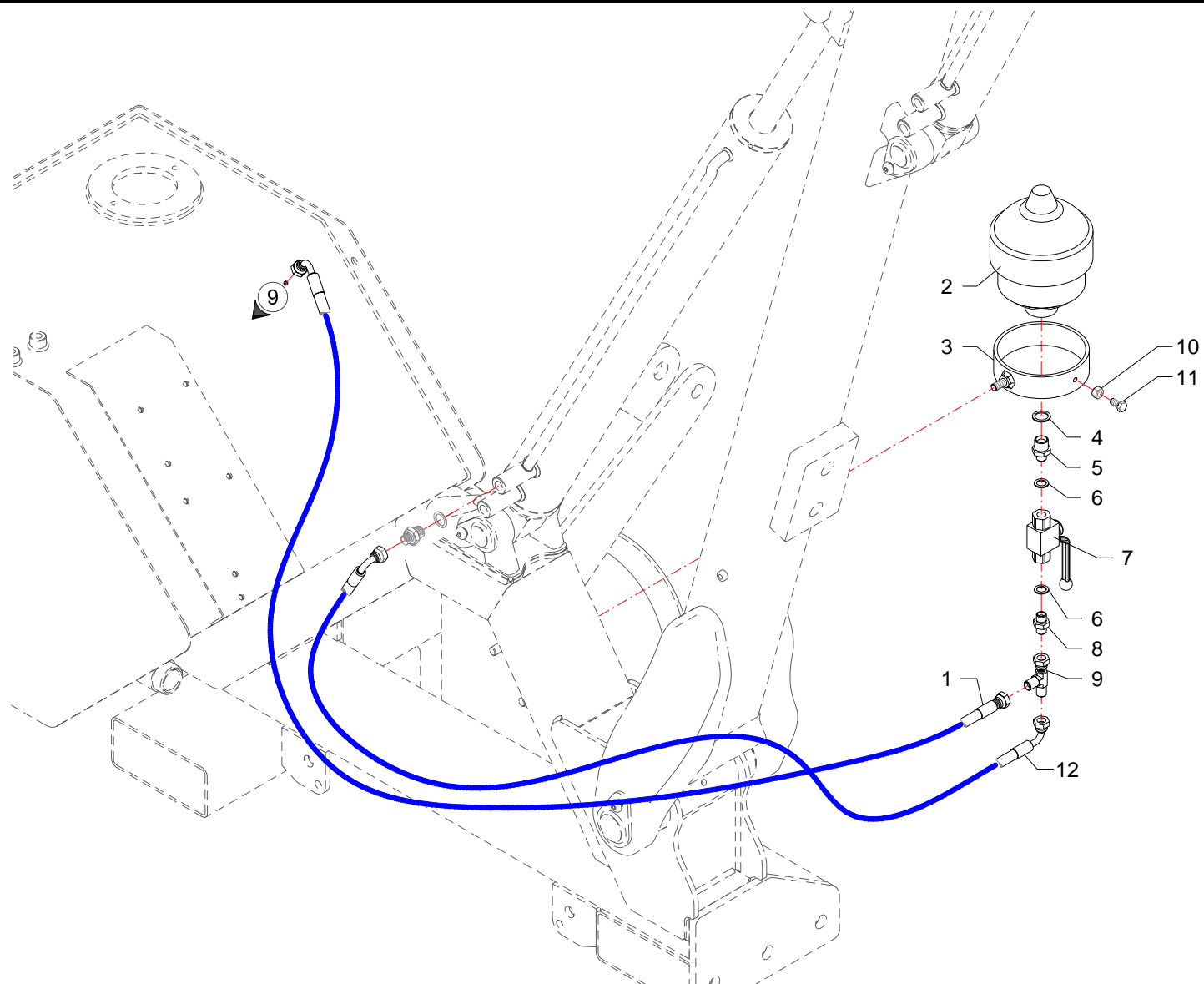

RIF	CODE	Qnt			Denominazione-Denomination-Bezeichnung-Denomination-Denominacion
		TM46 [01]	TM56 [01]		
1	0501378	1	1		Tubo · Pipe · Schlauch · Tuyau · Tubo
2	0416001	1	1		Accumulatore · Accumulator · Akkumulator · Accumulateur · Acumulador
3	021521	1	1		Supporto · Bracket · Halterung · Support · Soporte
4	0408009	1	1		Rondella · Washer · Scheibe · Rondelle · Arandela
5	0401022	1	1		Riduzione · Nipple · Nippel · Adapteur · Reduccion
6	0408002	2	2		Rondella · Washer · Scheibe · Rondelle · Arandela
7	0409007	1	1		Rubinetto · Cock · Schlusshanduentil · Robinet · Valvula de compuerta
8	0402002	1	1		Nipplo · Nipple · Nippel · Niplo · Niple
9	0410026	1	1		Raccordo · Connector · Anschluss · Raccord · Brida
10	0308001Z	1	1		Dado · Nut · Mutter · Ecrou · Tuerca
11	0347005Z	1	1		Vite · Bolt · Schraube · Vis · Tornillo

I GB D F E

Sospensione 1° braccio · 1St arm suspension · Aufhangung 1.ausleger · Suspension 1 er bras · Suspension 1° brazo

**FERRI**

**M065**

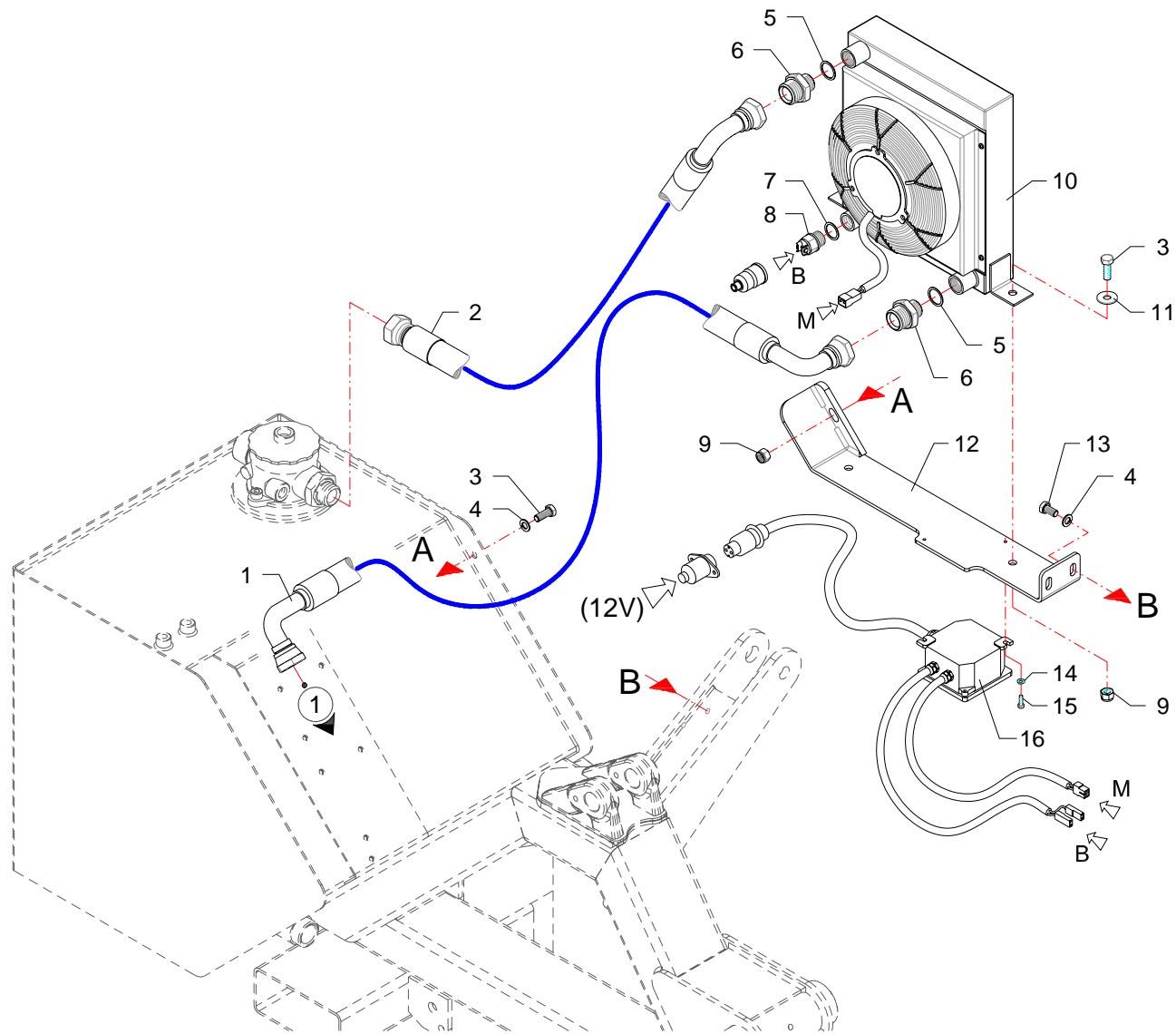

RIF	CODE	Qnt			Denominazione-Denomination-Bezeichnung-Denomination-Denominacion
		TM46 [o1]	TM56 [o1]		
1	0515011	1	1		Tubo · Pipe · Schlauch · Tuyau · Tubo
2	0515010	1	1		Tubo · Pipe · Schlauch · Tuyau · Tubo
3	0342006Z	3	3		Vite · Bolt · Schraube · Vis · Tornillo
4	0322003Z	3	3		Rondella · Washer · Scheibe · Rondelle · Arandela
5	0408006	2	2		Rondella · Washer · Scheibe · Rondelle · Arandela
6	0401009	2	2		Riduzione · Nipple · Nippel · Adapteur · Reduccion
7	0408012	1	1		Rondella · Washer · Scheibe · Rondelle · Arandela
8	2301191	1	1		Valvola · Valve · Ventil · Soupape · Válvula
9	0310002	3	3		Dado · Nut · Mutter · Erou · Tuerca
10	2301288	1	1		Scambiatore di calore · Heat exchanger · Warmeaustauscher · Echangeur de chaleur · Intercambiador de calor
11	0349002Z	2	2		Rondella · Washer · Scheibe · Rondelle · Arandela
12	TM45070400	1	1		Staffa · Clamp · Prätze · Etrier · Brida
13	0342004Z	2	2		Vite · Bolt · Schraube · Vis · Tornillo
14	0322011Z	2	2		Rondella · Washer · Scheibe · Rondelle · Arandela
15	0315004Z	2	2		Vite · Bolt · Schraube · Vis · Tornillo
16	2301208	1	1		Scatola · Housing · Gehaeuse · Boite · Caja

I GB D F E

Scambiatore di calore · Heat exchanger · Warmeaustauscher · Echangeur de chaleur · Intercambiador de calor

**FERRI**

**M066**

**FERRI**

*Questa pagina è bianca per esigenza d'impostazione di catalogo*

*This page has been left blank for reasons of clarity*

*Diese weisse seite ist fur unsere katalogeintragungen bestimmt*

*On a laisse cette page en blanc pour de raisons de clarte*

*Se ha dejado en blanco esta pagina por razones de claridad*



## **ELENCO ALFA-NUMERICO COMPONENTI TAVOLE CATALOGO**

*ALPHANUMERICAL PARTS LIST-EXPLODED-VIEW*

*ALPHANUMERISCHES TEILVERZEICHNIS-KATALOGTABELLEN*

*LISTA ALPHANUMERIQUE PIECES-TABLES CATALOGUE VUES ECLATEES*

*LISTA ALFANUMERICA PIEZAS-TABLAS CATALOGO PLANOS DESPEZADOS*

CODE	Tavola	RIF	Qnt			
0105033	G003	4	2			
0105052	G003	1	2			
0201046	G003	2	1			
0201047	G003	17	1			
021521	M065	3	1	1		
0304024Z	A047	9	2	2		
0305024Z	A047	13	3	3		
0308001Z	M065	10	1	1		
0309015	C230	33	1	1		
0310001	C233	13	3	3		
0310002	M066	9	3	3		
0310004	A047	10	2	2		
0310009	D018	4	1			
0310013	D069	6	1			
0310024	D068	4	1			
0315004Z	M066	15	2	2		
0316006Z	B076	6	7	7		
0316006Z	C230	22	3	3		
0317006Z	C230	24	3	3		
0317009Z	C232	6	2	2		
0317013Z	B076	7	4	4		
0317013Z	C232	10	3	3		
0317017Z	C233	10	3	3		
0318005Z	C230	2	2	2		
0318008Z	C230	11	3	3		
0318009Z	C230	17	4	4		
031A005Z	C232	5	5	5		
031A005Z	C233	11	3	3		
0322001Z	C230	21	3	3		
0322002Z	B076	17	6	6		
0322002Z	C230	25	7	7		
0322003Z	C230	12	7	7		
0322003Z	M066	4	3	3		
0322004Z	C230	38	4	4		
0322011Z	M066	14	2	2		
0324047	G003	11	1			
0337001	B076	27	2	2		
0337001	D018	2	2			

CODE	Tavola	RIF	Qnt			
0337001	D068	15	1			
0337001	D069	4	2			
0340019	A047	23	2	2		
0340020	A047	17	1	1		
0340022	A047	7	2	2		
0342004Z	A047	3	2	2		
0342004Z	B076	10	11	11		
0342004Z	M066	13	2	2		
0342006Z	M066	3	3	3		
0343003Z	C230	39	4	4		
0347005Z	C230	42	4	4		
0347005Z	M065	11	1	1		
0347007Z	B076	18	6	6		
0349001Z	C230	41	4	4		
0349002Z	M066	11	2	2		
0349006Z	B076	2	8	8		
0350002	C230	15	1	1		
0352001	C230	32	1	1		
0356004	B076	32	2	2		
0359006	A047	19	3	3		
0363005	A047	18	1	1		
0363005	B076	29	1	1		
0363006	B076	12	2	2		
0363007	B076	26	3	3		
0365003Z	B076	3	8	8		
0401003	C231	8	2	2		
0401003	C232	18	1	1		
0401003	C233	6	1	1		
0401004	C233	8	1	1		
0401009	C232	1	1	1		
0401009	M066	6	2	2		
0401011	C230	8	2	2		
0401022	M065	5	1	1		
0402002	M065	8	1	1		
0402003	C230	5	2	2		
0402003	C232	8	2	2		
0402006	C230	29	1	1		
0402006	C232	7	3	3		

CODE	Tavola	RIF	Qnt			
0402006	C233	7	3	3		
0402007	C233	1	1	1		
0402008	C230	36	1	1		
0408002	C231	3	4	4		
0408002	C232	15	1	1		
0408002	C233	15	1	1		
0408002	M065	6	2	2		
0408003	C230	4	2	2		
0408003	C231	9	10	10		
0408003	C232	9	7	7		
0408003	C233	9	5	5		
0408004	C233	3	1	1		
0408006	C230	28	1	1		
0408006	C232	2	4	4		
0408006	C233	2	3	3		
0408006	M066	5	2	2		
0408007	C230	16	1	1		
0408007	C233	4	1	1		
0408009	M065	4	1	1		
0408012	M066	7	1	1		
0409002	C230	35	1	1		
0409007	M065	7	1	1		
0410026	M065	9	1	1		
0412002	C231	2	2	2		
0412003	C231	13	4	4		
0413034	C230	1	1	1		
0413036	C230	3	1	1		
0414013	B076	8	4	4		
0416001	M065	2	1	1		
0417034	C231	7	2	2		
0418003	A047	25	1	1		
0418033	A047	28	1	1		
0418037	A047	24	4	4		
0418038	A047	26	2	2		
0425002	C231	17	1	1		
0425006	C231	16	2	2		
0429001	C230	6	1	1		
0436001	C230	7	3	3		

**FERRI**

TM46 - 01

TM56 - 01

15/11/2004

CODE	Tavola	RIF	Qnt			
0436003	A047	27	1	1		
0501378	M065	1	1	1		
0501429	C231	14		2		
0501503	C231	12	2			
0501512	C231	6	1	1		
0501521	C231	5	1	1		
0501522	C231	4		1		
0501524	C231	14	2			
0501525	C231	4	1			
0501528	C231	12		2		
0502144	C230	10	1	1		
0502146	C230	23	1	1		
0504069	C231	1		2		
0504109	C230	30	1	1		
0504115	C231	1	2			
0513011	C230	37	1	1		
0515010	C230	9	1	1		
0515010	M066	2	1	1		
0515011	M066	1	1	1		
1001017	A047	11	2	2		
1001017	B076	13	4	4		
10018	A047	4	2	2		
1004001	B076	23	6	6		
1007001	D069	3	2			
1302003	C230	31	1	1		
1304002	C230	20	1	1		
1304006	C230	26	1	1		
1304007	C230	13	1	1		
1305012	C232	4	4	4		
1305043	C232	12	1	1		
1305112	C232	3	1	1		
1305131	C232	3	1			
1305132	C232	13	1	1		
1305136	C232	23	1	1		
1306037	C232	20	1	1		
1306053	C233	12	1	1		
1401015	C230	34	1	1		
1401015	G003	18	1			

CODE	Tavola	RIF	Qnt			
1501066	C230	18	1	1		
1701011	C230	40	1	1		
2301007	B076	19	2	2		
2301074	A047	6	4	4		
2301115	A047	16	3	3		
2301117	A047	5	2	2		
2301191	M066	8	1	1		
2301208	M066	16	1	1		
2301288	M066	10	1	1		
2301290	B076	34	1	1		
2601004	D018	14	1			
2604002	D069	2	1			
2604007	D068	2	1			
2702003	D018	7	1			
2702004	D018	11	1			
27105030	D069	8	1			
27106040	D069	13	1			
27121000	C231	11	1	1		
27121000	D018	1	1			
27121010	D018	3	1			
27121020	D018	13	1			
27172000	C231	15	1	1		
27172000	D068	1	1			
27172010	D068	3	1			
27172020	D068	14	1			
27172030	D068	5	1			
27172040	D068	12	1			
27173000	C231	10	1	1		
27173000	D069	1	1			
27173010	D069	5	1			
27173020	D069	16	1			
34201900	G003	10	1			
35000800	G003	12	1			
39025500	G003	6	1			
39025600	G003	16	1			
39205000	G003	8	1			
39207100	G003	13	3			
40011500	G003	7	8			

CODE	Tavola	RIF	Qnt			
43000300	G003	5	2			
43201100	G003	3	1			
49100500	G003	14	2			
49101700	G003	15	1			
5TEL105005	C232	24	3	3		
5TEL110005	C232	21	1	1		
5V08105000	C232	11	3	3		
5V11110000	C232	22	1	1		
90210003	G003	9	1			
BK219	D068	9	1			
BK842	D069	11	1			
DAS 60 44	D018	5	1			
DAS 75 55	D069	7	1			
DAS40 30	D068	7	1			
F16110500	A047	15	1	1		
F27070400	A047	12	1	1		
OR119	C230	19	1	1		
OR121	D018	6	1			
OR128	D068	11	1			
OR132	C230	27	1	1		
OR141	D018	10	1			
OR150	D069	12	1			
OR215	D069	9	1			
OR219	D068	8	1			
OR3125	C230	14	1	1		
OR616	D068	6	1			
OR832	D018	9	1			
OR842	D069	10	1			
PW 35/1	D018	12	1			
PW25	D068	13	1			
PW35	D069	15	1			
TD36070500	C232	16	1	1		
TD36230200	B076	33	1	1		
TK5190200	C232	17	1	1		
TK5190200	C233	16	1	1		
TK5190300	C232	19	1	1		
TK5190300	C233	5	1	1		
TK5190400	C232	14	2	2		

**FERRI**

TM46 - 01

TM56 - 01

15/11/2004

CODE	Tavola	RIF	Qty		
TK5190400	C233	14	2	2	
TKV65110100	A047	2	1	1	
TKV65110100	B076	11	3	3	
TM45010400	A047	1	1	1	
TM45040100	A047	8	2	2	
TM45070400	M066	12	1	1	
TM45070500	A047	14	1	1	
TM45110100	A047	22	2	2	
TM45170500	B076	1	1		
TM45170600	B076	16	1		
TM45210500	B076	15	1		
TM45210600	B076	20	1		
TM56070100	B076	31	1	1	
TM56090100	A047	20	1	1	
TM56110100	B076	9	2	2	
TM56110200	B076	30	1	1	
TM56110300	B076	24	3	3	
TM56110400	B076	21	2	2	
TM56110600	A047	21	1	1	
TM56150100	C233	17	1	1	
TM56170100	B076	1		1	
TM56170200	B076	16		1	
TM56200100	B076	25	2	2	
TM56200200	B076	28	1	1	
TM56210100	B076	15		1	
TM56210200	B076	20		1	
TM56290100	B076	14	4	4	
TP48290100	B076	4	4	4	
TP48290200	B076	5	7	7	
TP48290300	B076	22	1	1	
TS 35 43 5,8	D069	14	1		
TS 35 43 6	D018	8	1		
TS25 33 5,8	D068	10	1		

CODE	Tavola	RIF	Qty
------	--------	-----	-----

CODE	Tavola	RIF	Qty
------	--------	-----	-----

**FERRI**

TM46 - 01

TM56 - 01

15/11/2004